

# SPECIALRULLAR



## SPECIALTILLVERKADE RULLAR TILL DIN TRANSPORTÖR.

När inte rullarna på Vendigs lager passar kan du mäta upp de befintliga rullarna och höra av dig till Vendig. Vi har stor erfarenhet av det vi kallar specialrullar.

- ✓ Axeldiameter
- ✓ Gängad axel
- ✓ Bearbetad axel
- ✓ Rördiameter
- ✓ Rörlängd
- ✓ Manteltjocklek
- ✓ Andra lager
- ✓ Kedjenav
- ✓ Ytbehandling
- ✓ Rostfritt utförande
- ✓ Beläggning med PU
- ✓ Beläggning med gummi
- ✓ Fjädrande axel
- ✓ Friktionsnav
- ✓ Nylonnav
- ✓ Plastgavlar

## HUR MAN MÄTER RULLAR?

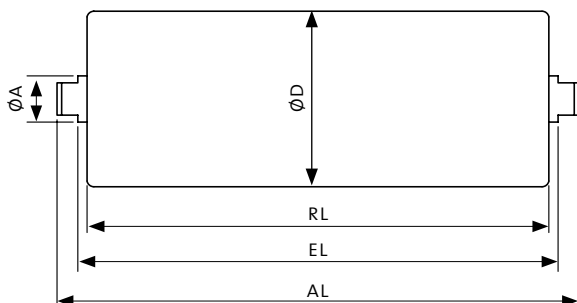

- øA – Diameter A
- øD – Diameter D
- RL – Rörlängd
- EL – Inbyggnadsmått
- AL – Axellängd
- NV – Nyckelvidd

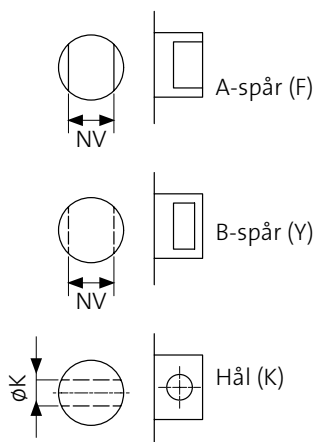

## ETT RULLEXEMPEL

76x250/258/276 NV:14x9  
øDxRL/EL/AL

## STANDARDMÅTT PÅ NYCKELVIDD (NV)

Axel ø20 NV 14x9  
Axel ø25 NV 18x12  
Axel ø30 NV 22x12

## HUR MÄTER MAN LÄNKRULLSET?

