

UMLENKROLLEN-EINGREIFSCHUTZ 3600



EIN UMLENKROLLEN-EINGREIFSCHUTZ – Passend für die meisten, üblichen Umlenkrollen.

Ein schlichter und einfach zu montierender Eingreifschutz, der sich unkompliziert an eine Vielzahl von Transportbändern und Umlenkrollen mit Breiten von 500 – 1400 mm und Installationsbreiten von 540-1810mm anpassen lässt. Er ist einsetzbar für Umlenkrollen mit einem Durchmesser von bis zu 133mm.

Er wurde im Einklang zur Maschinenrichtlinie 2006/42/EG, Sicherheitsausrüstung für Förderbandanlagen EN-620 & EN-618 und ISO 13857, entwickelt. Als Sicherheits-Bauteil wurde Vendigs Umlenkrollen-Eingreifschutz mit CE-Standard ausgezeichnet. Der Eingreifschutz hindert Teile von Umlenkrollen, die wegen Verschleiß oder Frost gebrochen sind, herabzufallen, verhindert aber auch das Einklemmen auf der innen laufenden Seite und blockiert rundum den Zugang zur Einklemm-Gefahrenzone zwischen Band und Umlenkrolle.

Der robuste Rahmen wird aus galvanisiertem Stahl gefertigt und kommt mit Montage-Kit, in dem U-Bolzen für die Montage am Förderband-Rahmen enthalten sind. Kein Bohren oder Schweißen wird benötigt. Die CE-Markierung wird mitgeliefert, so dass Sie Ihre Förderband-Dokumente einfach aktualisieren können.

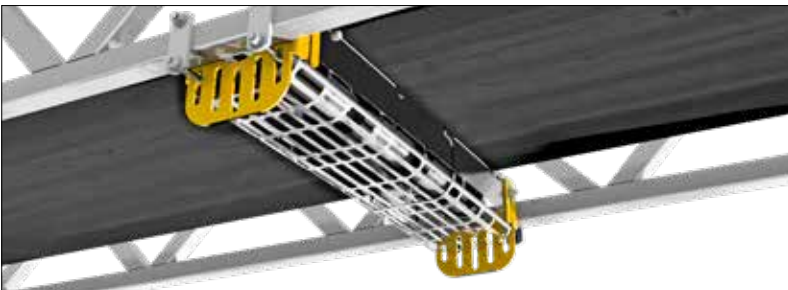

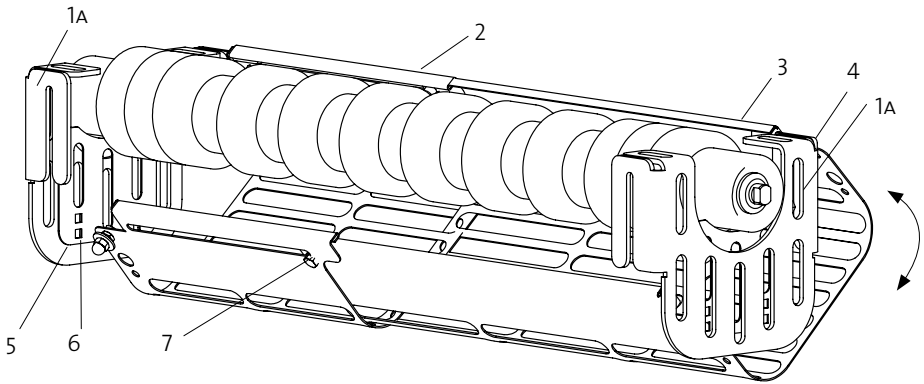

- 1. Seitenteil Art.nr. 3640
- 2. Seitenteil Korb Art.nr. 3641
- 3. Mittlerer Korb Art.nr. 3645-3652
- 4. Aufhängung Art.nr. 3642
- 5. Abdeckplatte, anpassbar 3643
- 6. Schraubengelenk M8x16
- 7. Weitenanpassung

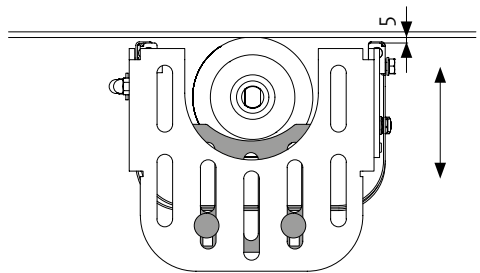

Die Öffnung wurden entsprechend der Norm konzipiert und ermöglicht rücklaufendem Material durchzufallen und sich nicht im Käfig anzusammeln. Wenn der Eingreifschutz geöffnet werden muss, lösen Sie einfach zwei Schrauben, so lässt sich der Käfig aufschwingen, der an zwei Seiten in Scharnieren hängt.

ART. -NR.	BB	L
3625	500	540 - 750
3626	650	690 - 900
3628	800 - 1000	890 - 1360
3632	1200 - 1400	1340 - 1810

