

ROLLENABSTREIFER 8200

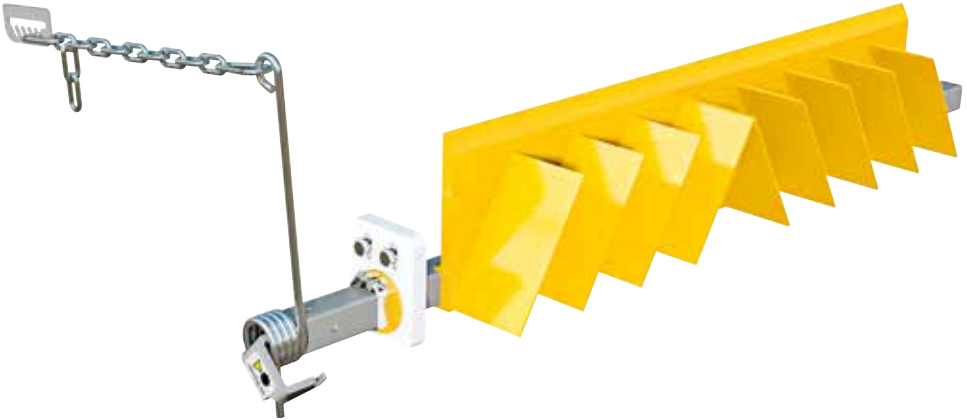

ROLLENABSTREIFER MIT POLYURETHANSEGMENTEN – Zur wirksamen Reinigung der Umlenkrolle.

Der Rollenabstreifer 8200 reinigt die Umlenkrolle. Die Abstreifklinge ist aus Polyurethan und hat Rippen, die das Material abstreifen und zur Seite führen.

Material, das auf das zurücklaufende Förderband gelangt und auf der Umlenkrolle mitläuft, wird zur Seite geführt, bis es vom Band fällt. Dadurch wird die Gefahr von Schäden durch Löcher im Transportband und einer Bandwanderung verringert.

Passt für Umkehrrollen ab einem Durchmesser von 300 mm und mehr.

Unser einzigartiger Federhebelarm sorgt dafür, dass der richtige Druck auf das Band aufrechterhalten wird, was den Service vereinfacht und den Wartungsbedarf verringert.

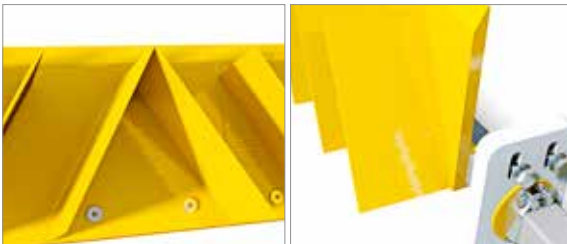

Detailbild des Rollenabstreifers

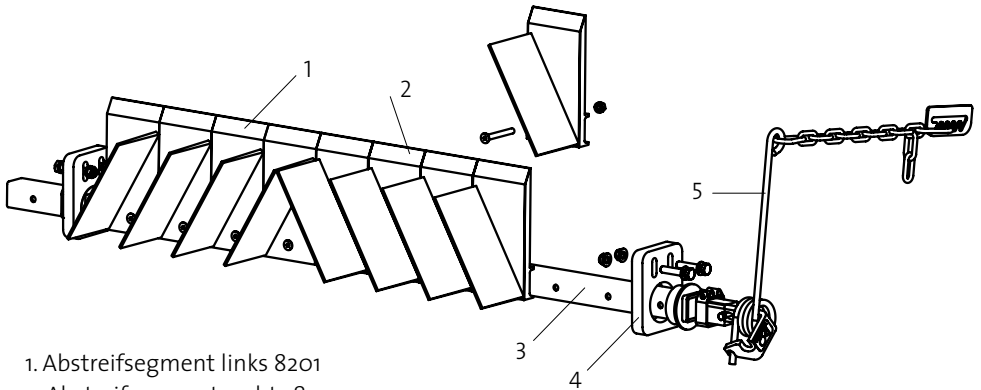

1. Abstreifsegment links 8201
2. Abstreifsegment rechts 8201
3. Träger
4. Halterung H komplett 8388
5. Hebelarm komplett 9178

Alle Stahlteile sind standardmäßig elektrogalvanisiert.
 Alternativ auch in rostfreiem Edelstahl oder pulverlackierter Ausführung erhältlich.

Ab BB 1000 wird der Abstreifer mit doppelten Hebelarmen geliefert.
 Ab BB 1600 wird der Abstreifer mit der Halterung HD geliefert.

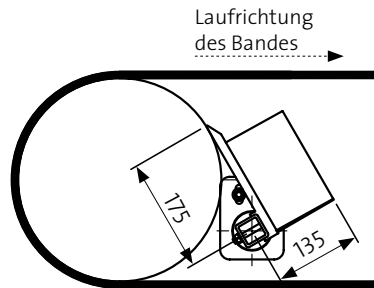

ART.-NR.	BB	ANZAHL SEGMENTE	ABSTREIFBREITE	TRÄGERLÄNGE
8204	400	5	500	900
8205	500	6	600	1000
8206	650	7	700	1100
8208	800	9	900	1300
8210	1000	11	1100	1500
8212	1200	13	1300	1800
8214	1400	15	1500	2000
8216	1600	17	1700	2200
8218	1800	19	1900	2400
8220	2000	21	2100	2600