

# RASMUS Vorabstreifer 8300

---



## RASMUS VORABSTREIFER MIT POLYURETHANLEISTE – Effektiv und einfach.

Der Rasmus Vorabstreifer 8300 erfüllt unser Ziel, einfache, effektive Abstreifer herzustellen, in besonderem Maß. Die Befestigung der Abstreifklinge am Träger ist so gestaltet, dass die Klinge beim Auswechseln oder für die Reinigung leicht (ohne Werkzeug) abgenommen werden kann. Ersatzteilelisten haben wir für alle Bandbreiten auf Lager.

Unser einzigartiger Federhebelarm sorgt dafür, dass der richtige Druck auf das Band aufrechterhalten wird, was den Service vereinfacht und den Wartungsbedarf verringert. Der Vorabstreifer wird an der Förderrolle angebracht, direkt unter dem Materialfluss.

Für Antriebsrollen mit  $\varnothing$  220-400mm empfohlen.



*Rasmus Abstreiferblatt im Detail.  
Komplettlänge Ersatzteil 8342  
ist 2,1 – 2,2m.*

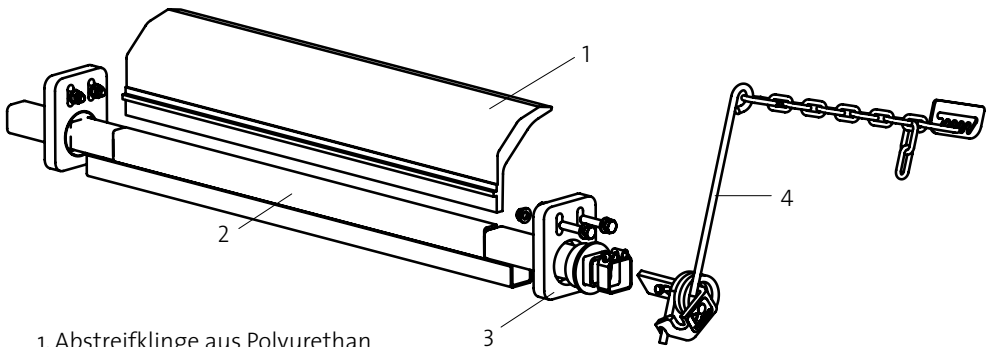

1. Abstreifklinge aus Polyurethan
2. Träger
3. Halterung H komplett 8388
4. Hebelarm komplett 9178

Alle Stahlteile sind standardmäßig elektrogalvanisiert.  
 Alternativ auch in rostfreiem Edelstahl oder pulverlackierter Ausführung erhältlich.

Ab BB 1000 wird der Abstreifer mit doppelten Hebelarmen geliefert.

Ab BB 1600 wird der Abstreifer mit der Halterung HD geliefert.

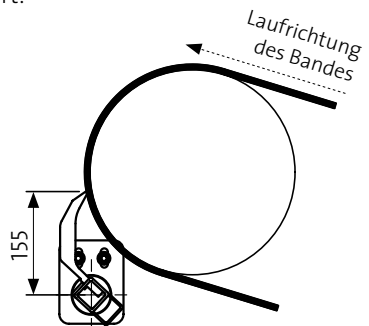

ART.-NR.	BB	ABSTREIFBREITE	TRÄGERLÄNGE	ART.-NR. ERSATZTEILLEISTE
8304	400	350	1150	8324
8305	500	450	1250	8325
8306	650	550	1350	8326
8308	800	700	1500	8328
8310	1000	900	1700	8330
8312	1200	1050	1850	8332
8314	1400	1250	2050	8334
8316	1600	1450	2250	8336
8318	1800	1650	2450	8338
8320	2000	1850	2650	8340

Breitere Abstreifer können auf Anfrage angeboten werden. Das Rasmus Abstreiferblatt 8342 ist 2,1-2,2m lang.