

HAMPUS HEAVY förskrapa 9130



HAMPUS HEAVY FÖRSKRAPA MED HÅRDMETALL – Med ett kraftigt skrapsegment för tung industri.

Hampus förskrapa 9130 har samma grundkonstruktion som standardmodellen Hampus förskrapa 9100, med ett kraftigare skrapsegment för tyngre applikationer. Förskrapan används används med fördel inom gruvindustrin och andra krävande miljöer.

Vendigs unika fjäderhävarm ser till att rätt tryck mot bandet upprätthålls vilket minskar underhållsbehovet och förlänger livslängden för både transportörens band och för skrapan. Hävarmen underlättar service och minskar servicetiden. Förskrapan placeras mot drivtrumman strax under materialflödet.

Rekommenderas för trumdiameter 220-630 mm.



Hampus Heavy har segment i två höjder; 175 mm och 140 mm för en mer kompakt installation.



*Dubbelsegment i två höjder. Dessa rekommenderas vid problem med bandvandring.
Art.nr. 9131-DH H=175, dubbelsegment höger
Art.nr. 9131-DV H=175, dubbelsegment vänster
Art.nr. 9131-140DH H=140, dubbelsegment höger
Art.nr. 9131-140-DV H=140, dubbelsegment vänster.*

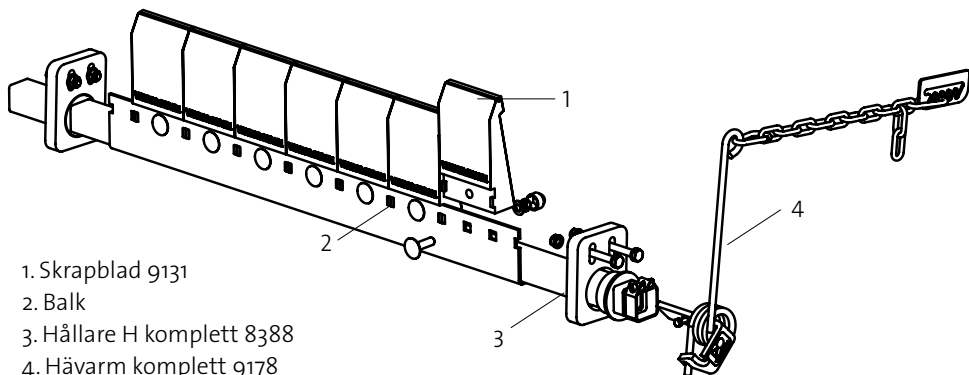

1. Skrapblad 9131
2. Balk
3. Hållare H komplett 8388
4. Hävarm komplett 9178

Alla ståldetaljer är el-galvaniserade som standard.
Som alternativ finns rostfritt eller pulverlackerat.

Från B-B 1000 levereras skrapan med dubbla hävarmar.
Från B-B 1600 levereras skrapan med Hållare HD.

Segmentet består av polyuretan med ingjutet hårdmetallskär.
Standardbladet är 175 mm högt. För mer kompakta alternativ se nedan.

SKRAPBLAD

Art.nr. 9131

H=175 (standard)

Art.nr. 9131-140

H=140

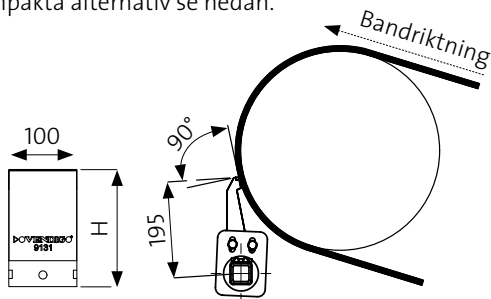

STD.ART.NR.	B-B	ANTAL SEGMENT	SKRAPBREDD	BALKLÄNGD
9134	400	4	400	1100
9135	500	5	500	1200
9136	650	6	600	1300
9138	800	7	700	1500
9140	1000	9	900	1700
9142	1200	11	1100	1900
9144	1400	13	1300	2100
9146	1600	15	1500	2300
9148	1800	17	1700	2500
9150	2000	19	1900	2700

Bredare skrapor kan erbjudas på förfrågan.