

HAMPUS finskrapa 9200

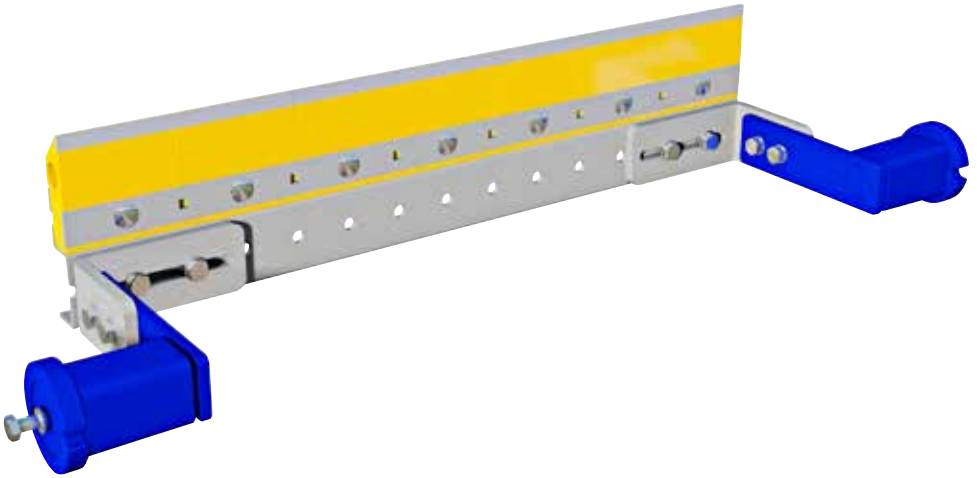

HAMPUS FINSKRAPA MED HÅRDMETALL – En mycket populär bandavskrapare.

Hampus finskrapa 9200 med skrapsegment i polyuretan med ingjuten hårdmetall. Varje segment är individuellt fjädrande och är därför följsammare mot bandet, vilket ger en mycket hög rengöringseffekt.

Hårdmetallbladets tryck mot bandet kommer från två förspända torsionsfjädrar. Skrapans inbyggnadsmått kan justeras steglöst i hållarna.

Finskrapan placeras under drivtrumman.



Förutom standard 95 mm höga finns lägre segment för en mer kompakt inbyggnad.

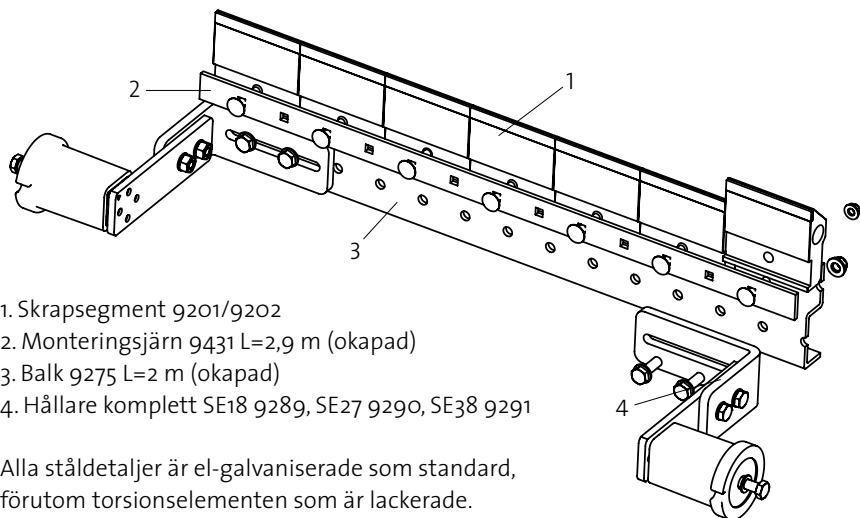

1. Skrapsegment 9201/9202
2. Monteringsj rn 9431 L=2,9 m (okapad)
3. Balk 9275 L=2 m (okapad)
4. H llare komplett SE18 9289, SE27 9290, SE38 9291

Alla st ldetaljer  r el-galvaniserade som standard, f rutom torsionselementen som  r lackerade. Som alternativ finns rostfritt eller pulverlackerat.

Segmentet best r av polyuretan med ingjutet h rdmetallsk r.

Standardsegmentet  r 95 mm h gt. F r mer kompakta alternativ se nedan.

SKRAPBLAD

Art.nr. 9201 H=95 (standard)

Art.nr. 9202 H=70

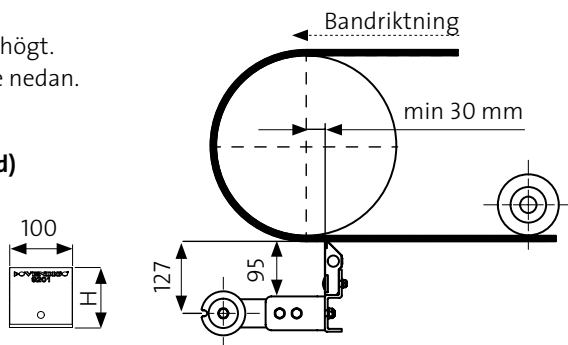

STANDARD ART.NR.	B-B	ANTAL SEGMENT	SKRAP-BREDD	INBYGGNADS-M�TT	ROSTA ELEMENT
9204	400	4	400	482-582	SE18
9205	500	5	500	582-682	SE18
9206	650	6	600	682-782	SE18
9208	800	7	700	840-940	SE27
9210	1000	9	900	1040-1140	SE27
9212	1200	11	1100	1240-1340	SE27
9214	1400	13	1300	1440-1540	SE27
9216	1600	15	1500	1700-1800	SE38
9218	1800	17	1700	1900-2000	SE38
9220	2000	19	1900	2100-2200	SE38

Bredare skrapor kan erbjudas p  f rfr gan.