

HAMPUS ABSTREIFLEISTE 9300



HAMPUS ABSTREIFLEISTE MIT HARTMETALL – Abstreifleiste mit federndem Abstreifsegmenten.

Hampus Abstreifleiste 9300 mit Abstreifsegmenten aus Polyurethan mit eingegossenem Hartmetall. Jedes Segment ist einzeln gegen das Band gefedert und passt sich deshalb besser an das Band an, was eine sehr gute Reinigungswirkung ergibt. Die Abstreifleiste wird normalerweise an der Rücklaufseite des Förderbandes anstatt einer Rücklaufrolle angebracht.

Beliebt bei Tunnelförderbändern

Die Hampus Abstreifleiste wird besonders gerne an Tunnelförderbändern angebracht, wo sie an der Stelle platziert wird, unmittelbar bevor das Band in den Tunnel läuft.

*Wir halten folgendes Zubehör bei Vändig bereit:
Sowohl Halterung SE oder Halterung PL können
zusammen mit dem quadratischen Hohlprofil zur
Befestigung der Abstreifleiste eingesetzt werden,
siehe Seite 41-43.*



Außer der standardmäßigen 95 mm Höhe werden niedrigere Segmente für einen kompakteren Einbau angeboten.

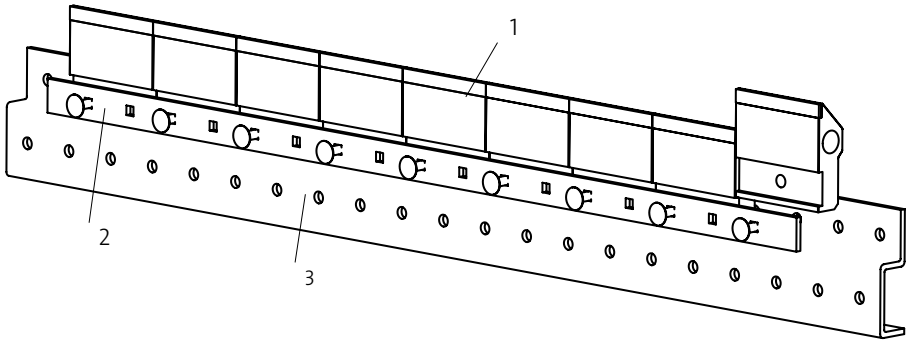

- 1. Abstreifsegment 9201
Abstreifsegment 9202, kompakt
- 2. Halterung
- 3. Träger

Alle Stahlteile sind standardmäßig elektrogalvanisiert. Alternativ auch in rostfreiem Edelstahl oder pulverlackierter Ausführung erhältlich.
In Polyurethan eingegossenes Hartmetall.

ABSTREIFSEGMENT

Art.-nr. 9201 H=95 (standard)

Art.-nr. 9202 H=70

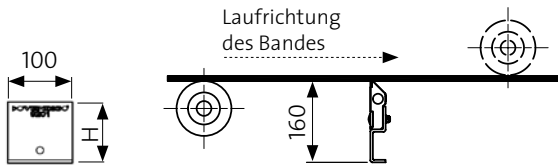

STANDARD ART.-NR.	BB	ANZAHL SEGMENTE	ABSTREIFBREITE	TRÄGERLÄNGE
9304	400	4	400	700
9305	500	5	500	800
9306	650	7	700	1000
9308	800	9	900	1200
9310	1000	11	1100	1400
9312	1200	13	1300	1600
9314	1400	15	1500	1800
9316	1600	17	1700	2000
9318	1800	19	1900	2200

Breitere Abstreifer können auf Anfrage angeboten werden.